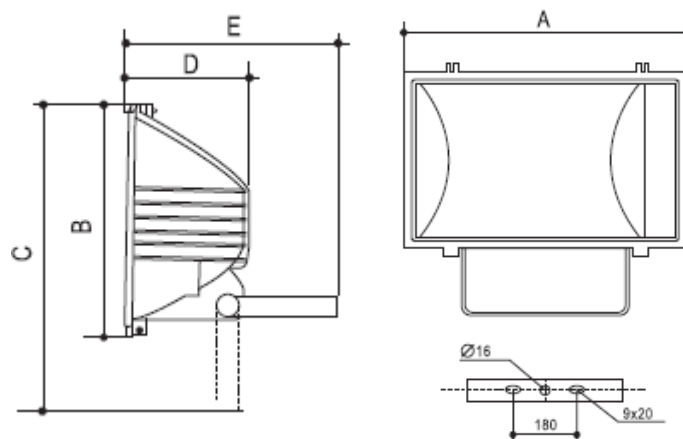
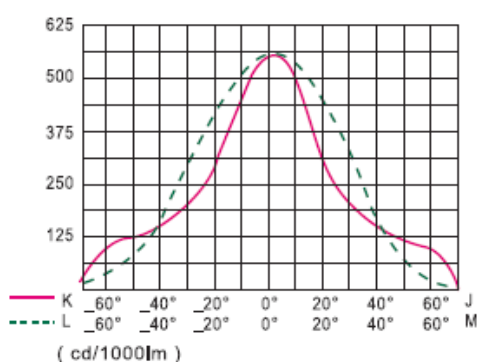

STRICK ST034

EN 60598

Puissance (W)	Fréquence (Hz)	Tension d'entrée (V)	Culot	Dimensions (mm)				
				A	B	C	D	E
1000	50	220-240	E40	588	415	540	195	295

Caractéristiques techniques:

- ❖ Projecteur à distribution symétrique pour lampe SHP ou IOD
- ❖ Degré d'étanchéité : IP65
- ❖ Degré de protection contre les chocs d'origine mécanique : IK08
- ❖ Corps en fonte d'aluminium injecté et traité contre la corrosion
- ❖ Verre trempé anti choc et résistant à la chaleur
- ❖ Ecrous et vis externes en acier inoxydable
- ❖ Réflecteur en aluminium pur anodisé et brillant
- ❖ Joint en silicone moulé résistant à la chaleur
- ❖ Peinture du corps et du Gear Box en gris métallisé par poudrage en polyester thermo-laqué
- ❖ Presse étoupe pour passage du câble